

MAK 45

Lančani kopač kanala



DABAL d.
O P R E M A O.

GARBIN
MAKBRENT

tracking the future

Značajke MAK 45

Stroj za radove u rasadniku i vrtlarstvu - Mikronavodnjavanje.

Prikladan za postavljanja kablova i cijevi u različitim vrstama tla bez uništavanja travnjaka.

Uklanja samo potrebnu količinu materijala.

TEHNIČKE SPECIFIKACIJE:

- Motor Honda GX 200 od 6,5 KS
- Mehanički prijenos snage na lanac za kopanje remenom i uljem hlađena transmisija
- Mehanizam za sigurnosno zaustavljanje motor
- Mehanički čistač kanala

OSNOVNE ZNAČAJKE:

- Podesivost do 45 cm dubine kopanja
- 11 ili 13 cm širina kopanja s kombiniranim lancem ili lancem s lopaticama, 11 ili 12 cm lancem s čahurama
- Težina stroja za prilikom rada: 150 kg
- Dimenzije: 1400 x 800 x 1145 (h) mm

DOSTUPNI NASTAVCI

- | | |
|-----------------------|---|
| • SET ZA ŠIRENJE ROVA | 13 cm lancem s lopaticama ili kombiniranim lancem |
| • SET ZA ŠIRENJE ROVA | 12 cm lancem s čahurama |
| • LANAC S LOPATICAMA | Idealan za mekano i travnato tlo.
Jamči izvrsnu produktivnost i izuzetno uredan i čist rov. |
| • KOMBINIRAN LANAC | Idealan na mješovitom terenu. Jamči dorbu produktivnost kada je konzistencija tla mješovita. Kombinira izvanredne karakteristike lanca s lopaticama i čvrste performanse lanca s čahurama |
| • LANAC S ČAHURAMA | Idealan za jako suho i/ili kamenjarsko tlo. Garantira optimalnu izvedbu i izvrstan učinak kopanja rova u kamenjarskom tlu. |

DABAL d.o.o.
O P R E M A O.

Technical specifications MAK 45



MOTOR

Model:	6,5 KS HONDA GX 200
Vrsta motora:	25° nagnut jednocilindrični, 4-taktni, OHV Otto motor s horizontalnom osovinom, zračno hlađenje
Sustav goriva:	Benzin
Stroke x bore:	68 x 54 mm
Displacement:	196 cc.
Compression ratio:	8.5:1
Max. power kW/HP:	4.8 kW (6.5 HP) / 3600 rpm
Net power output kW/HP:	4.3 kW (5.8 HP) / 3600 rpm
Continuous rated power kW/HP:	3.3 kW (4.4 HP) / 3000 rpm
	3.7 kW (5.0 HP) / 3600 rpm
Max okretni moment / Max:	12.4 Nm / 12.6 kgf / 2500 rpm
Zapaljenje goriva:	Beskontaktni tranzistor
Paljenje:	Pomoću potezne špage
Rezervoar:	3.1 litara
Potrošnja goriva:	1.7 litara/sat - 3600 okr
Kapacitet ulja:	0.6 litara
Sveukupne dimenzije (D x S x V):	313 x 376 x 346 mm
Težina praznog stroja:	16 Kg

PRIJENOS SNAGE NA KOTAČE

Automatski putem vratila.

PRIJENOS SNAGE NA ALAT

Mehanički prijenos na lanac za kopanje i uljem hlađena transmisija.

KOTAČI

- Gume s dubokim gaznim slojima unutrašnjim zračnicama: TRACTOR 16 x 6,50-8 4PR
- Noseća guma sa zračnicom 15.600 x 6" PR RIG

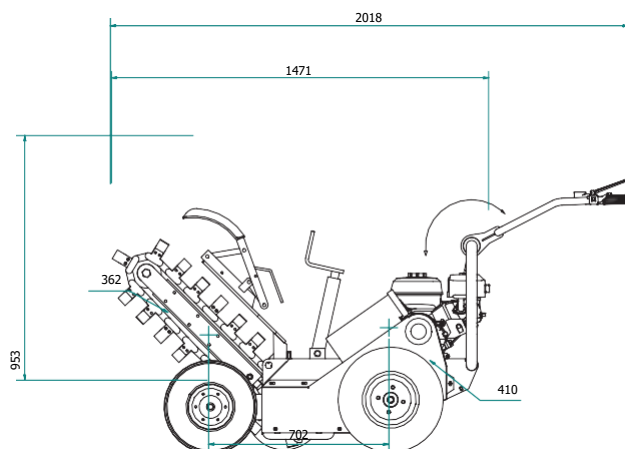

JEDINICA ZA KOPANJE

Lanac za kopanje rova s nastavcima za alat	
Dužina lanca	standardnih 32 zuba
Zupčanik glavnog vratila i zadnji zupčanik	Z4
Broj alata za kopanje	standardnih 16 alata
Tipovi alata:	Lanac sa lopaticama i/ili čahurama sa vrhom od volfram karbida
Uređaj za podešavanja napetosti lanca.	

TEŽINE I DIMENZIJE

Težina u radu sa 60- 80 cm dugačkim alatom i punom spremnikom:	150 kg
Dužina	140 cm
Širina	80 cm
Visina	114 cm

PERFORMANSE

Dubina kopanja	od 0 do 45 cm
Širina kopanja:	
- Lopatice	11- 13 cm
- Čahure	11- 12 cm
- Kombinirano	11- 13 cm
Brzina kopanja:	Max 60 m/h

SIGURNOST

- Štitnik lanca.
- Sigurnosni sustav zaustavljanja motora optužanjem crvene ručice.

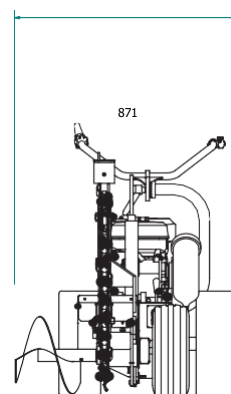

DABAL d.o.o.
OPREMA

Već 60 godina kopamo diljem svijeta

Garbin Makbrent ima više od 60 godina iskustva u inženjerskom rješavanju problematike svojih kupaca.

Danas je tvrtka i još više posvećena razvoju inovativnih rješenja, implementirajući nove proizvodne tehnologije u suradnji sa stručnjacima, koja rade razliku.

U novom pogonu, inženjering in proizvodnja rade rame uz rame prema budućnosti.



MakBrent srl

via Ponticelli 36

36020 Agugliaro (VI)

P. IVA IT02866010248

Cap. soc. € 1.000.000,00

T +39 0445 602900

F +39 0445 580101

info@makbrent.com

www.makbrent.com

DABAL OPREMA

Službeni zastupnik MakBrent-a za Hrvatsku i Bosnu i Hercegovinu.

Više informacija potražite na www.dabaloprema.hr ili nas kontaktirajte na

info@dabaloprema.hr.

