

# MAK 60 - MAK 80

Lančani kopač kanala



**GARBIN**  
**MAKBRENT**  
tracking the future

**DABAL** d.  
OPREMA d.

# Značajke MAK 60 - MAK 80

Stroj za radove u rasadniku i vrtlarstvu - Mikronavodnjavanje.

Prikladan za postavljanja kablova i cijevi u različitim vrstama tla bez uništavanja travnjaka. Uklanja samo potrebnu količinu materijala.

## OSNOVNE ZNAČAJKE

Dubina rova:

- 60 cm ili 80 cm dubina rova

Širina rova:

- od 11 do 16 cm lancem s lopaticama i kombiniranim lancem, 11 ili 12 cm lancem s čahurama

Težina stroja prilikom rada:

- 300 kg (Mak 60) - 350 kg (Mak 80)

Dimenzije:

- 1615 x 700 x 1145 (h) mm

## DOSTUPNI NASTAVCI

- |                       |  |
|-----------------------|--|
| • SET ZA ŠIRENJE ROVA | 13 - 16 cm (lanac s lopaticama)  |
| • SET ZA ŠIRENJE ROVA | OD 12 cm (lanac s čahurama)  |
| • LANAC S LOPATICAMA  | Idealan za mekano i travnato tlo. Jamči izvrsnu produktivnost i izuzetno uredan i čist rov   |
| • KOMBINIRANI LANAC   | Idealan na mješovitom terenu. Jamči dobru produktivnost kada je konzistencija tla mješovita. Kombinira izvanredne karakteristike lanca s lopaticama i čvrste performanse lanca s čahurama. |
| • LANAC S ČAHURAMA    | Idealan za jako suho i/ili kamenjarsko tlo. Garantira optimalnu izvedbu i izvrstan učinak kopanja rova u kamenjarskom tlu.   |

## TEHNIČKE SPECIFIKACIJE

- Motor Honda 390 GX od 13 KS.
- Hidraulički prijenos na gusjenice.
- Iskopani materijal se uklanja tanjurastim nastavkom.



# Tehničke specifikacije MAK 60 - MAK 80



## MOTOR

Model:	13 KS HONDA 390 GX
Vrsta motora:	25° nagnut jednocilindrični, 4-taktni, OHV Otto motor s horizontalnom osovinom, zračno hlađenje
Sustav goriva:	Benzin
Stroke x bore:	68 x 54 mm
Displacement:	196 cc.
Compression ratio:	8.5:1
Max. power kW/HP:	4.8 kW (6.5 HP) / 3600 rpm
Net power output kW/HP:	4.3 kW (5.8 HP) / 3600 rpm
Continuous rated power kW/HP:	3.3 kW (4.4 HP) / 3000 rpm 3.7 kW (5.0 HP) / 3600 rpm
Max okretni moment / Max:	12.4 Nm / 12.6 kgf / 2500 rpm
Zapaljenje goriva:	Beskontaktni tranzistor
Paljenje:	Pomoću potezne špage
Rezervoar:	3.1 litara
Potrošnja goriva:	1.7 litara/sat - 3600 okr
Kapacitet ulja:	0.6 litara
Sveukupne dimenzije (D x S x V):	313 x 376 x 346 mm
Težina praznog stroja:	16 Kg

## PRIJENOS SNAGE NA KOTAČE

- Hidrostatički prijenos s pumpom fiksne zapremine.
- Orbitalni hidraulički motor sa fiksnom zapreminom.

## KOTAČI

- Gusjenice 180x60x28 cm.

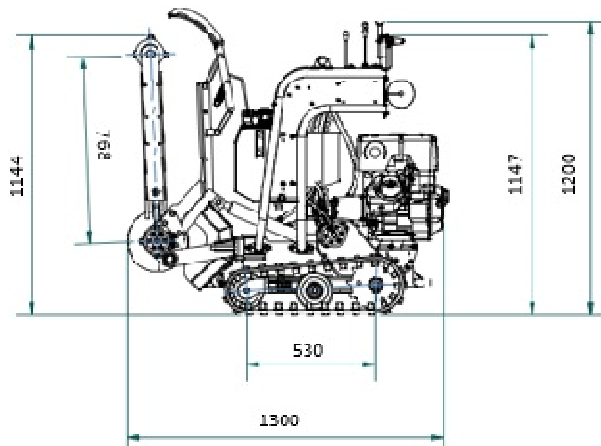

## JEDINICA ZA KOPANJE

Lanac za kopanje rova s nastavcima za alat	
Dužina lanca	standardnih 32 zuba
Zupčanik glavnog vratila i zadnji zupčanik	Z4
Broj alata za kopanje	standardnih 19 alata
Tipovi alata:	
Lanac sa lopaticama i/ili čahurama sa vrhom od volfram karbida	
Uređaj za podešavanje napetosti lanca	
Hidraulično podešavanje dubine kopanja	

## TEŽINE I DIMENZIJE

Težina u radu sa 60- 80 cm dugačkim alatom i punom spremnikom:	330 - 355 kg
Dužina	145 cm
Širina	74 cm
Visina	135- 145 cm

## PERFORMANSE

Dubina kopanja	od 0 do 60 - 80 cm
Širina kopanja:	
- Lopatice	11- 16 cm
- Čahure	11- 12 cm
- Kombinirano	11- 16 cm
Brzina kopanja:	od 0 do 0.3 km/h
Brzina kretanja	od 0 do 2 km/h
Maksimalni uspon tijekom rada	10%

## SIGURNOST

- Štitnik lanca.
- Sigurnosni sustav zaustavljanja motora otpuštanjem crvene ručice.

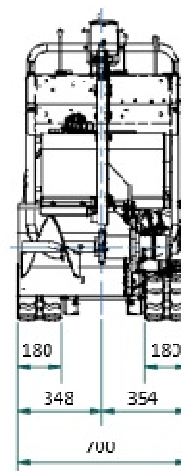

## Već 60 godina kopamo diljem svijeta

Garbin Makbrent ima više od 60 godina iskustva u inženjerskom rješavanju problematike svojih kupaca.

Danas je tvrtka i još više posvećena razvoju inovativnih rješenja, implementirajući nove proizvodne tehnologije u suradnji sa stručnjacima, koja rade razliku.

U novom pogonu, inženjering i proizvodnja rade rame uz rame prema budućnosti.



**MakBrent srl**  
via Ponticelli 36 P. IVA IT02866010248 T +39 0445 602900 info@makbrent.com  
36020 Agugliaro (VI) Cap. soc. € 1.000.000,00 F +39 0445 580101 **www.makbrent.com**

**DABAL OPREMA**  
Službeni zastupnik MakBrent-a za Hrvatsku i Bosnu i Hercegovinu.  
Više informacija potražite na [www.dabaloprema.hr](http://www.dabaloprema.hr) ili nas kontaktirajte na [info@dabaloprema.hr](mailto:info@dabaloprema.hr).

